



Instrukcja obsługi



Glebogryzarka spalinowa HGS 65 XGTL1

„Instrukcja oryginalna”

Producent: Hortmasz Sp. z o.o., 96-100 Skierniewice, Strobów 2D, POLSKA
Tel. 46 / 833 43 56, 833 25 54, e-mail: hortmasz@hortmasz.com.pl
www.hortmasz.pl



Infolinia serwisowa: 46 833 43 62
11/2024

Spis treści

ZNAKI OSTRZEGAWCZE	3
ŚRODKI BEZPIECZEŃSTWA	4
RYZYSKO SZCZĄTKOWE	7
BUDOWA GLEBOGRYZARKI	8
ELEMENTY STERUJĄCE	9
MONTAŻ MASZINY	11
PRZED URUCHOMIENIEM	14
PRACA MASZYNĄ	15
PO PRACY	16
OBSŁUGA I PRZEGLĄDY	17
PRZECHOWYWANIE	24
TRANSPORT	25
OZNAKOWANIE ORAZ OKREŚLENIE MASZINY	26
DANE TECHNICZNE	26
GWARANCJA.....	27
TYPOWE USZKODZENIA I SPOSOBY ICH USUWANIA	27
ŚRODOWISKO	28
INFORMACJE DODATKOWE	28
DEKLARACJA ZGODNOŚCI	29

WAŻNE !

Proszę uważnie i ze zrozumieniem przeczytać instrukcję przed złożeniem i uruchomieniem maszyny. Instrukcja zawiera ważne informacje dla użytkownika dotyczące bezpieczeństwa użytkowania, sposobu montażu i pracy maszyny.

Instrukcję należy zachować dla innych użytkowników sprzętu oraz celem przypomnienia i weryfikacji zawartych w niej informacji.

Czytając instrukcję obsługi zwróć szczególnie uwagę na informacje poprzedzone następującymi słowami:



OSTRZEŻENIE Niezastosowanie się do zaleceń oznaczonych tym symbolem MOŻE SPOWODOWAĆ obrażenia ciała lub śmierć operatora lub osób postronnych.



UWAGA Niezastosowanie się do zaleceń oznaczonych tym symbolem może spowodować obrażenia ciała operatora lub osób postronnych.

UWAGA Niezastosowanie się do zaleceń oznaczonych tym symbolem może spowodować uszkodzenia silnika lub maszyny współpracującej.

ZNAKI OSTRZEGAWCZE

Glebogryzarka jest zaopatrzona w naklejki ostrzegawcze i informacje w postaci piktogramów – umownych znaków ostrzegawczych które mają przypominać o bezpieczeństwie użytkowania i obsługi. Oznaczenie piktogramów:

B1

B2



B1. Ogólny znak ostrzegawczy, służy do zwrócenia szczególnej uwagi. W czasie pracy należy zwrócić szczególną uwagę na wirujące elementy

B2. Uwaga na możliwości odrzucenia przez glebogryzarkę obcych przedmiotów. Znak nakazuje zachowanie bezpiecznej odległości osobom postronnym

B3

B4

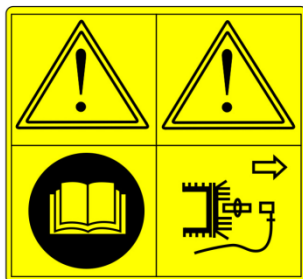

B3. Ogólny znak ostrzegawczy, służy do zwrócenia szczególnej uwagi oraz znak przypominający o konieczności zapoznania się z instrukcją obsługi i przestrzegania podanych tam zasad

B4. Podczas czynności związanych z obsługą i konserwacją - zdejmij kopułkę ze świecy zapłonowej



Uwaga na gorące elementy i możliwość oparzenia. Nie dotykaj tłumika i elementów blisko niego w czasie pracy i bezpośrednio po niej. (piktogramy wytłoczone na silniku)

UWAGA

Spaliny silnika zawierają trujący tlenek węgla. Nigdy nie uruchamiaj silnika w zamkniętym pomieszczeniu.

OSTRZEŻENIE

Przed pierwszym uruchomieniem maszyny, należy uzupełnić olej w silniku i zapoznać się z Instrukcją Obsługi.

**DO PRZODU
FORWARD**

Naklejki informujące o kierunku pracy noży i kół.

**DO TYŁU
REVERSE**

ŚRODKI BEZPIECZEŃSTWA



UWAGA Przed przystąpieniem do montażu glebogryzarki oraz przed rozpoczęciem pracy należy bezwzględnie zapoznać się z treścią niniejszej instrukcji.



UWAGA Praca glebogryzarką, podobnie jak innymi ręcznymi maszynami spalinowymi, naraża operatora na działanie wibracji. Długotrwałe działanie wibracji może spowodować u osób podatnych na choroby układu krążenia lub obrzęk uszkodzenie naczyń krwionośnych lub nerwów w palcach lub dłoniach. Jeśli podczas pracy wystąpi ból, utrata czucia, drętwienie należy natychmiast przerwać pracę i skontaktować się z lekarzem.

Instruktaż

- Należy dokładnie przeczytać instrukcję obsługi. Należy zaznajomić się z urządzeniami sterującymi i prawidłowym użytkowaniem sprzętu.
- Upewnij się, że potrafisz zatrzymać silnik w nagłych wypadkach i grożącym niebezpieczeństwie.
- Używaj urządzenia do spulchniania i uprawy gleby - celu w jakim została zaprojektowana i wykonana. Każde inne użycie maszyny może stworzyć niebezpieczne sytuacje lub uszkodzić maszynę.
- Dzieciom lub osobom niezapoznanym z instrukcją obsługi nie wolno obsługiwać maszyny. Lokalne przepisy mogą regulować minimalny wiek operatora maszyny.
- Nie wolno pracować urządzeniem, gdy inne osoby, szczególnie dzieci lub zwierzęta domowe znajdują się w pobliżu.
- Należy pamiętać iż operator lub użytkownik jest odpowiedzialny za wypadki i grożące niebezpieczeństwo wobec innych osób lub ich własności.

Przygotowanie

- Sprawdź czy wszystkie zabezpieczenia i osłony są na swoim miejscu.
- Podczas pracy należy zawsze nosić wytrzymałe obuwie. Nie wolno obsługiwać urządzenia w butach z odkrytą stopą lub odkrytych sandałach.
- Noś odpowiedni ubiór. Luźne ubranie może zostać pochwycone przez ruchome części powodując obrażenia obsługującego.
- Należy dokładnie sprawdzić teren, na którym maszyna ma pracować i usunąć wszystkie przedmioty, które mogą być niebezpieczne podczas pracy maszyną, (szkło, kamienie itd.)
- Bądź ostrożny. Nie obsługuj maszyny gdy jesteś zmęczony, pod wpływem alkoholu czy leków.



OSTRZEŻENIE

Benzyna jest łatwopalna.

- paliwo należy przechowywać w zbiornikach specjalnie do tego przeznaczonych;
- paliwo należy tankować na świeżym powietrzu i podczas tankowania nie wolno palić;

- paliwo należy dolewać przed rozruchem silnika. Nie wolno usuwać korka zbiornika paliwa oraz dolewać benzyny podczas pracy silnika lub kiedy silnik jest gorący;
- w przypadku rozlania benzyny, nie wolno uruchamiać silnika, należy wynieść maszynę z zalanej powierzchni i unikać wywołania zapalenia się oparów benzyny;
- należy przenosić wszystkie zbiorniki paliwa szczelnie zamknięte;
- Wymienić wadliwe tłumiki oraz zwracać uwagę na to by ich nie dotykać w czasie pracy i do momentu ostudzenia.
- Przed pracą urządzenia, zawsze sprawdzić wzrokowo czy noże spalniające i śruby nie są zużyte lub uszkodzone. Zużyte noże i śruby należy wymienić na nowe.
- W przypadku maszyn wielonożowych należy zachować ostrożność, gdyż obrót jednego noża może spowodować obrót innych noży.

Użytkowanie

- Trzymaj stopy i dłonie z dala od ostrzy podczas pracy silnika.
- Nie uruchamiaj silnika w zamkniętym pomieszczeniu, gdzie istnieje niebezpieczeństwo nagromadzenia się trującego tlenku węgla;
- Pracuj tylko przy świetle dziennym lub przy dobrym oświetleniu sztucznym;
- Stawianie nóg na pochyłościach zawsze musi być pewne;
- Należy chodzić, nigdy biegać;
- Należy zachować szczególną uwagę przy zmianie kierunku na zboczach;
- Nie wolno pracować na nadmiernie pochyłych zboczach, max pochylenie 10°;
- Pracuj raczej w poprzek zbocza niż w górę i dół,
- Należy zachować szczególną uwagę przy cofaniu lub pracy na biegu wstecznym,
- Nie wolno obsługiwać glebogryzarki z uszkodzonymi osłonami lub obudowami oraz bez zamontowanych i sprawnie działających urządzeń zabezpieczających np. sprawnie działającej dźwigni sprzęgła;
- Nie wolno zmieniać regulacji elementów silnika lub przekraczać określonej prędkości silnika;
- Należy przed uruchomieniem silnika rozłączyć sprzęgło napędu noży;
- Należy ostrożnie uruchamiać silnik, zgodnie z instrukcją i gdy stopy operatora są z daleka od elementów roboczych;
- Nie wolno przechylać glebogryzarki podczas uruchomienia;
- Nie wolno uruchamiać silnika stojąc naprzeciw kierunku pracy noży spalniających;
- Do urządzenia nie wolno podłączać narzędzi i akcesoriów niezalecanych przez producenta;
- Nie wolno wkładać rąk lub nóg w pobliże lub pod obracające się części;
- Nie wolno podnosić lub przenosić glebogryzarki podczas pracy silnika;
- Należy zatrzymać silnik i odłączyć świecę zapłonową:
 - przed czyszczeniem maszyny
 - przed przerwą w pracy lub naprawą,
 - gdy maszyna zaczyna nienormalnie pracować (nadmierne drgania, zbyt duże obroty silnika itd.)

- Należy zatrzymać silnik
- każdorazowo przy odchodzeniu od maszyny
- przed uzupełnianiem paliwa
- Przymknąć przepustnicę, gdy silnik przestaje pracować a jeśli silnik jest wyposażony w zawór zamykający dopływ paliwa, zamknąć go kończąc pracę;
- Nie stosowanie się do zapisanych wyżej zasad dot. obsługi i użytkowania, używanie innych niż oryginalne części zamiennych, wykonywanie napraw przez punkty naprawcze bez autoryzacji i dokonywanie samowolnych zmian w maszynie zwalnia producenta z odpowiedzialności za poprawność funkcjonowania maszyny i bezpieczeństwo z tym związane.

Obsługa i przechowywanie

- Utrzymuj prawidłowo dokręcone wszystkie nakrętki, śruby oraz wkręty, aby być pewnym, że urządzenie będzie prawidłowo pracowało;
- W przypadku uszkodzenia elementów roboczych, wymień je na nowe. Nigdy nie naprawiaj noży glebogryzarki przez spawanie, skręcanie itd.
- Nie należy przechowywać urządzenia z napełnionym zbiornikiem paliwa wewnątrz budynku, gdzie opary mogą zapalić się od płomienia lub iskry;
- Przed schowaniem maszyny do zamkniętego pomieszczenia silnik należy ochłodzić;
- W celu zmniejszenia niebezpieczeństwa pożaru, przed przechowaniem oczyścić z trawy, liści lub nadmiaru smaru silnik, tłumik, akumulator i zbiornik benzyny;
- Należy często sprawdzać stan zużycia noży spalniających;
- Dla zachowania bezpieczeństwa należy wymienić zużyte bądź uszkodzone części,
- W przypadku opróżniania zbiornika paliwa należy to wykonać poza pomieszczeniem;



UWAGA

Silnik powinien być zatrzymany podczas wszelkich prac związanych z konserwacją i obsługą. Podczas zmiany narzędzi, podczas transportu itd.

- Należy zachować szczególną ostrożność podczas pracy na zboczach - możliwość poślizgnięcia się i przewrócenia
- Obsługiwać urządzenie może tylko osoba dorosła, odpowiedzialna, która przeczytała i zrozumiała instrukcję obsługi
- Podczas pracy należy pamiętać o odpowiednim ubraniu i obuwiu roboczym
- Nie należy pracować w trudnych warunkach, np. twarda wysuszona ziemia, duże zakamienienie.

RYZIKO SZCZĄTKOWE

Również w przypadku eksploatacji maszyny zgodnej z przeznaczeniem i przestrzeganiem przepisów bezpieczeństwa, praca glebogryzarką może być związana z pewnym ryzykiem związanym z konstrukcją maszyny. Ryzyko to można zminimalizować przestrzegając zasad bezpieczeństwa i postępując w sposób zdroworozsądkowy.

Podczas pracy glebogryzarka istnieją następujące niebezpieczne sytuacje;

- niebezpieczeństwo odrzutu maszyny w wyniku natrafienia na twarde podłoże
- niebezpieczeństwo zranienia przez odrzucony przez noże przedmiot ukryty w ziemi
- niebezpieczeństwo zranienia przez odrzucane resztki obrabianego materiału,
- inne niewyszczególnione tutaj zagrożenia i niebezpieczeństwa które mogą istnieć mimo podjęcia wszelkich działań zabezpieczających.

W celu ograniczenia sytuacji niebezpiecznych, zawsze przestrzegaj zasad podanych w instrukcji obsługi.

BUDOWA GLEBOGRYZARKI

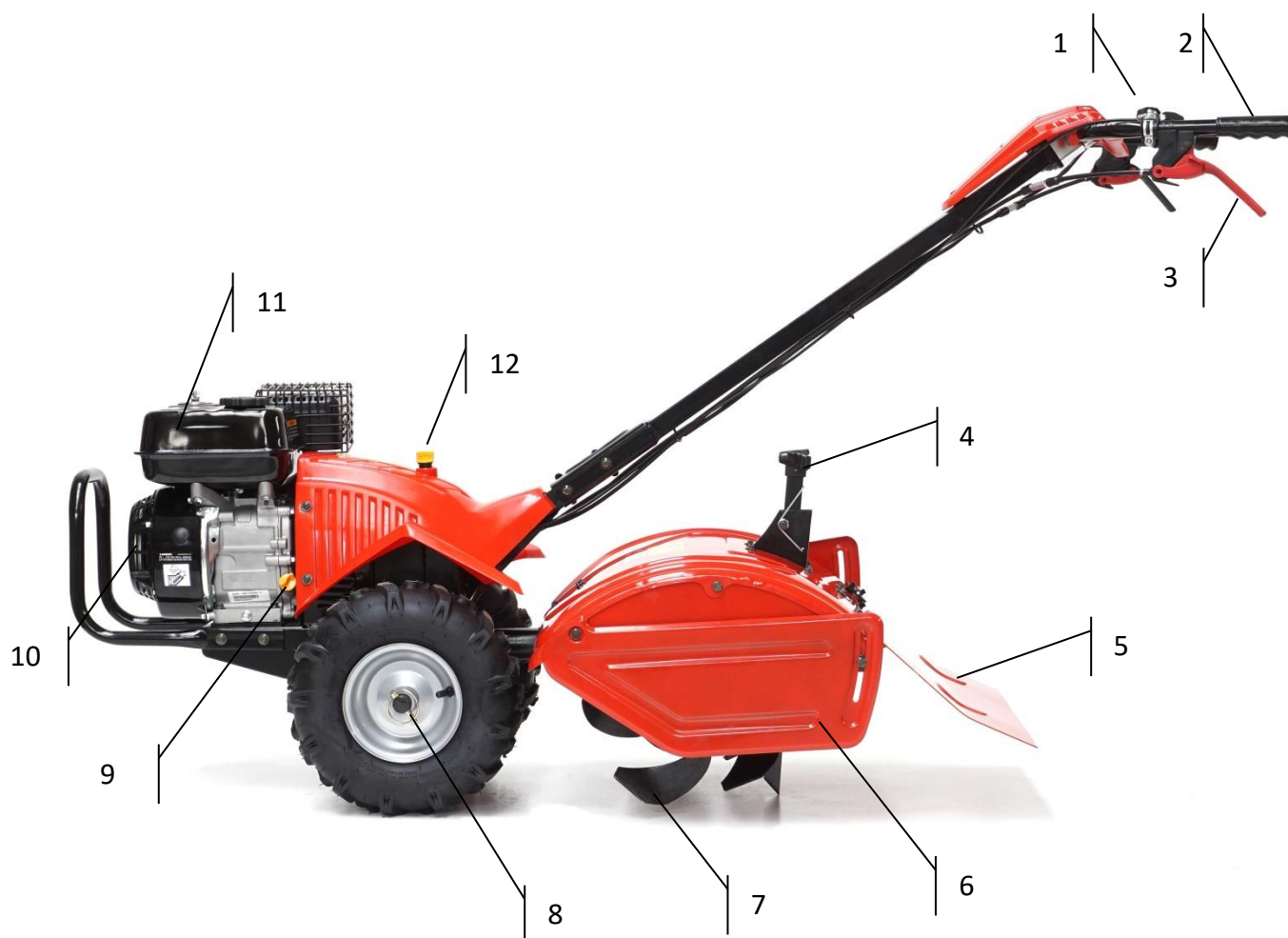

1	Manetka prędkości obrotowej silnika	7	Noże robocze
2	Uchwyt rękojeści	8	Blokada koła
3	Dźwignia załączania napędu	9	Miarka i korek wlewu oleju silnikowego
4	Regulator głębokości pracy	10	Uchwyt rozrusznika
5	Ośłona tylna	11	Korek wlewu paliwa
6	Ośłona boczna	12	Korek wlewu oleju przekładniowego

ELEMENTY STERUJĄCE

ZAWÓR PALIWA

Steruje przepływem paliwa między zbiornikiem a gaźnikiem. Zawór musi zostać otwarty przed uruchomieniem silnika - pozycja ON, i zamknięty po zakończeniu pracy - pozycja OFF.

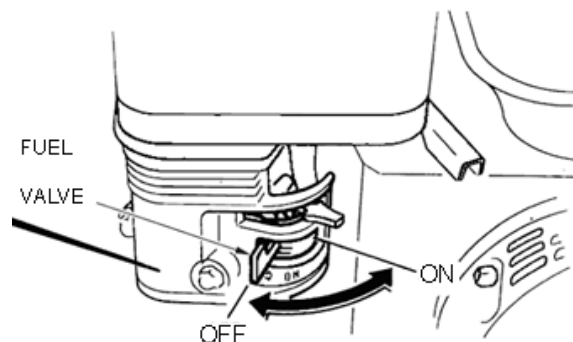

DŹWIGNIA PRZEPUSTNICY

Zmienia prędkość obrotową silnika.

Glebogryzarka może być wyposażona w dźwignie przepustnicy umiejscowioną na rękojeści.

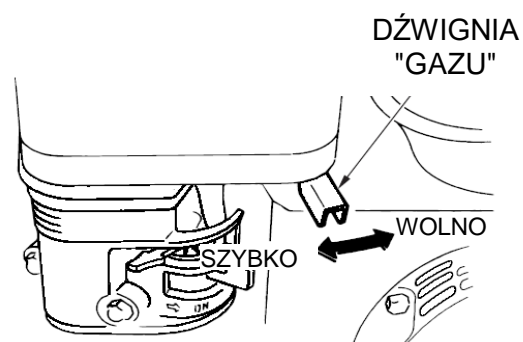

SSANIE (CHOKE LEVER)

Przestawienie dźwigni sterującej w kierunku CLOSE wzbogaca mieszankę paliwową ułatwiając rozruch zimnego silnika. Pozycja OPEN, zapewnia prawidłową mieszankę do pracy silnika po uruchomieniu lub do rozruchu silnika rozgrzanego.

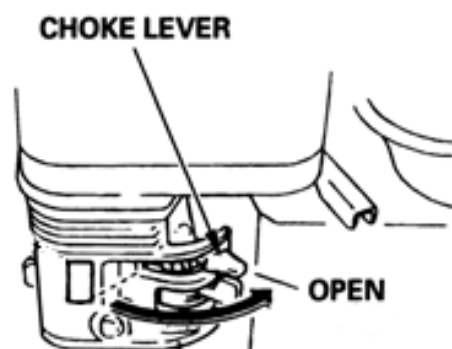

WYŁĄCZNIK ZAPŁONU

Przełącznik silnika włącza i wyłącza system zapłonu. Pozycja w celu uruchomienia silnika, pozycja OFF wyłącza silnik.

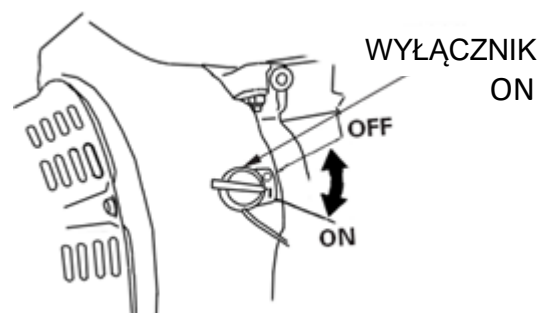

DŹWIGNIE NAPĘDU

Służą do załączenia napędu noży i kół. Dociśnięcie dźwigni sprzęgła do uchwyty rękojeści powoduje załączenie napędu noży i kół. Jedna dźwignia załącza napęd w kierunku „przód”, druga dźwignia w kierunku „tył”. Nie wolno dociskać do rękojeści obu dźwigni jednocześnie.

Swobodne puszcze dźwigni powoduje jej automatyczny powrót do swobodnej pozycji i rozłączenie napędu.

REGULATOR GŁĘBOKOŚCI

Głębokość pracy noży glebogryzarki regulujemy za pomocą dźwigni regulatora głębokości pracy. Przesunięcie dźwigni powoduje zmianę wysokości roboczej noży a w związku z tym zmianę głębokości pracy. Po odchyleniu dźwigni do tyłu zmieniamy jej wysokość przesuwając do góry lub do dołu. Położenie dźwigni dostosowujemy do twardości i zwięzłości gleby na której pracuje maszyna.

Uwaga!

Regulację głębokości pracy maszyny wykonujemy tylko podczas postoju maszyny !

REGULACJA RĘKOJEŚCI

Istnieje możliwość dostosowania wysokości rękojeści do wzrostu operatora i głębokości pracy.

Najlepsze warunki pracy uzyskujemy przy rękojeściach których wysokość w czasie pracy jest ustawiona na poziomie pasa obsługującego.



Śruby regulacji rękojeści.

ROZRUSZNIK

Pociągnięcie za uchwyt rozrusznika - uruchamia pracę silnika.

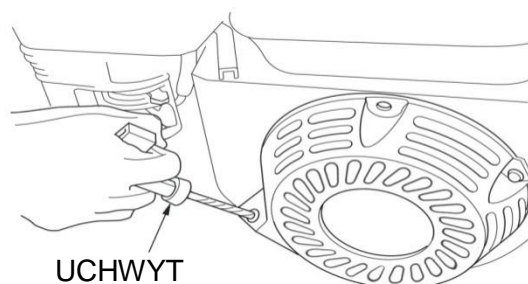

MONTAŻ MASZyny

Glebogryzarka jest w kartonowym opakowaniu wzmocnionym stalowymi elementami. Przy pomocy drugiej osoby wyjmij maszynę z opakowania.

Montaż regulatora głębokości oraz rękojeści

Regulator głębokości wsuń w uchwyt mocujący. Zwróć uwagę na kierunek montażu – otwory ustalające na regulatorze mają znajdować się z przodu.

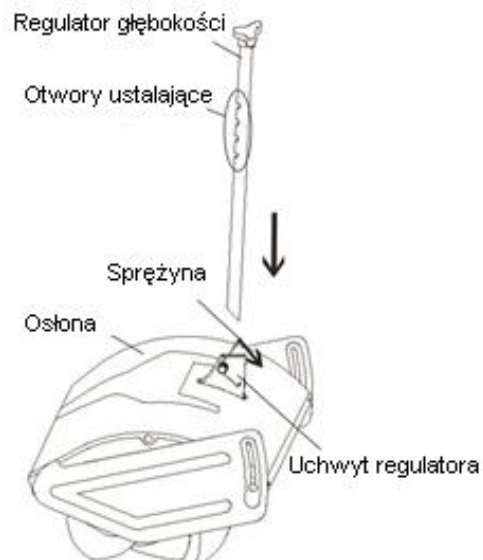

Włóż wspornik rękojeści w uchwyt mocujący /zgodnie z rys obok/ i skręć dwoma śrubami.

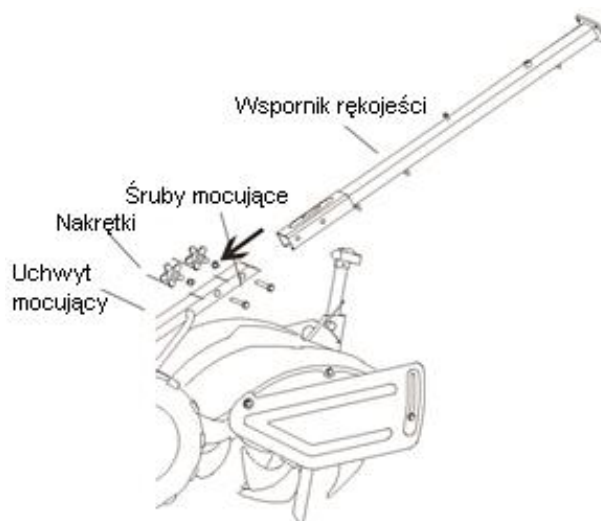

Przykręć do wspornika uchwyt rękojeści zgodnie z przedstawionym obok rysunkiem.

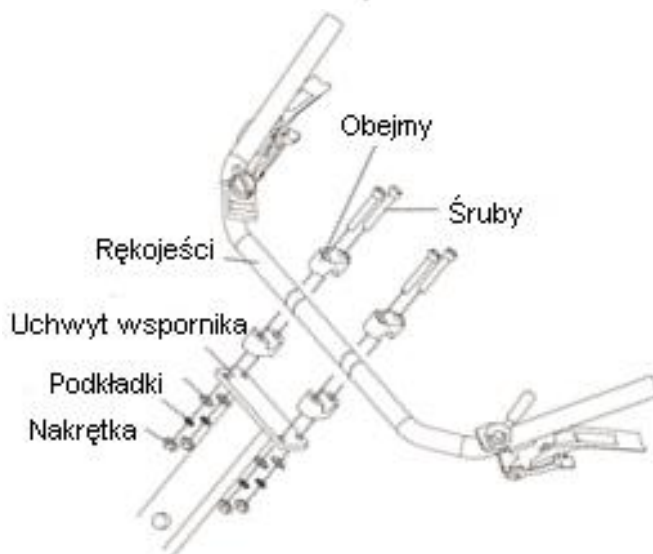

Nałóż plastikową osłonę i dokręć śrubą.

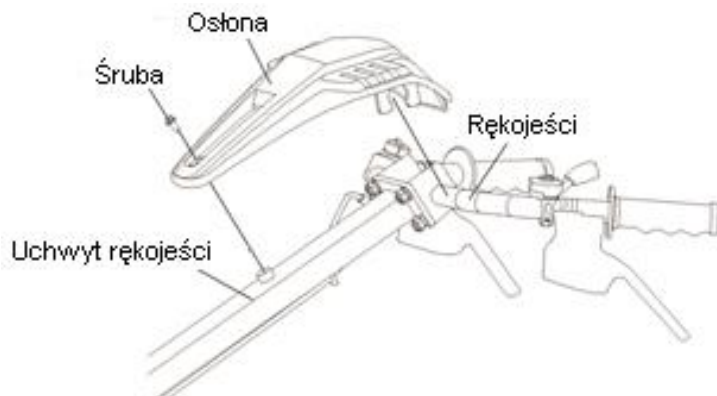

Przykręć zderzak zgodnie z rysunkiem.

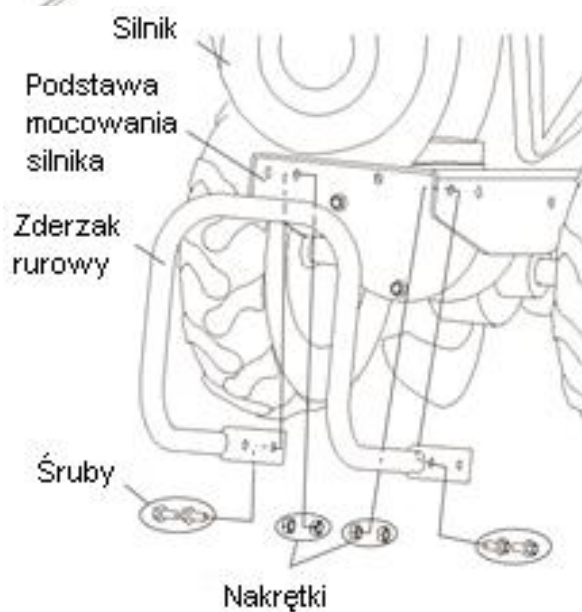

Do zawiasów, dokręć śrubami osłonę tylną zgodnie z rysunkiem obok.



Montaż linek załączania napędu.

Zaczepek linki włóż w otwór rękojeści a następnie zamocuj linkę do wspornika zgodnie z rysunkiem.



Montaż kół

Na osie zamontuj koła glebogryzarki, koła posiadają odpowiedni bieznik i należy je zamocować w odpowiednik kierunku bieznika. Koła posiadają pozycję blokowania napędu lub „wolnego biegu”.

Blokada odblokowana – następuje rozłączenie napędu i połączenia kół ze skrzynią przekładniową i silnikiem – wykorzystywana przy przetaczaniu maszyny oraz wykonywaniu nawrotów, zarówno na pracującym jak i wyłączonym silniku

Blokada załączona – w pozycji tej następuje przeniesienie napędu z silnika i skrzyni przekładniowej na koła. Jest to pozycja „pracy”, koła glebogryzarki ustalają prędkość pracy maszyny niezależnie od rodzaju podłoża i głębokości pracy noży glebogryzarki.

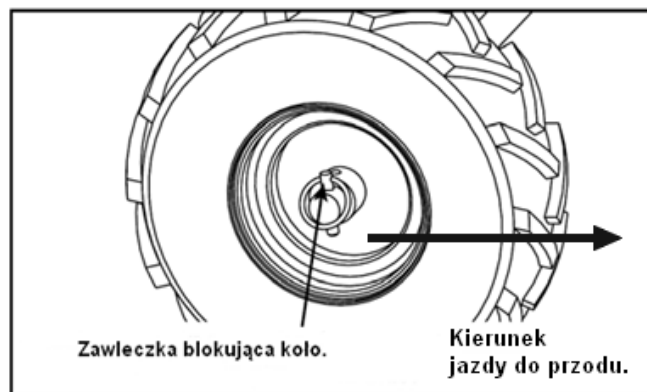

Uwaga! Rozłączanie i załączanie napędu kół przez blokady można wykonywać tylko podczas postoju maszyny, przy wyłączonym silniku!

Nie wolno pracować glebogryzarką przy zablokowanym jednym kole i odblokowanym drugim, może wówczas dojść do uszkodzenia skrzyni przekładniowej.

Uzupełnienie oleju w maszynie.

UWAGA !

Maszyna jest fabrycznie dostarczana nabywcy bez oleju. Przed uruchomieniem należy silnik i przekładnię napełnić olejem. Uruchomienie maszyny bez oleju doprowadzi do jej uszkodzenia.

W silniku uzupełnij olej zgodnie z odrębną instrukcją silnika. Stosuj olej zalecany przez producenta silnika, nie mieszaj oleju z benzyną. Po uzupełnieniu sprawdź poziom oleju miarką.

Pojemność olejowa silnika 0,6 l. Zalecany olej SAE 10W30 lub SAE 30.

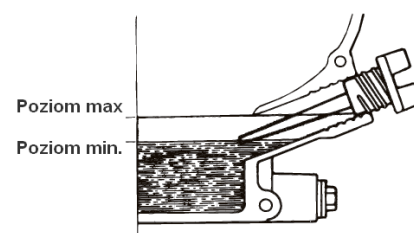
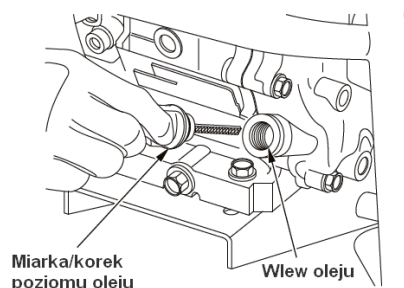

Skrzynię przekładniową uzupełniamy olejem przekładniowym klasy 80W90. Pojemność olejowa skrzyni przekładniowej wynosi 500-600 ml.

(Uwaga. Zaznaczony na zdjęciu wlew oleju nie jest wskaźnikiem poziomu)

Przed każdym uruchomieniem należy sprawdzić poziom oleju w silniku, w instrukcji silnika podano ilość oleju oraz zalecenia dotyczące jego klasy jakościowej i lepkościowej.

Jeżeli silnik jest wyposażony w olejowy filtr powietrza (dotyczy silnika G200F LONCIN), koniecznie uzupełnij go olejem przed rozpoczęciem pracy. Obsługa filtra została opisana w oddzielnej instrukcji silnika.



PRZED URUCHOMIENIEM

Przed uruchomieniem maszyny i rozpoczęciem pracy pamiętaj o przepisach bezpieczeństwa pracy i użytkowania.

Podczas pracy noś mocne, przeciwpoślizgowe obuwie robocze z solidną ochroną palców. Nie obsługuj urządzenia w butach z odkrytą stopą lub odkrytych sandałach. Noś odpowiedni ubiór oraz rękawice robocze. Luźne ubranie lub długie włosy mogą zostać pochwycone przez ruchome części powodując obrażenia obsługującego.

Nie pracuj jeśli jesteś zmęczony, pod wpływem alkoholu czy leków.

Ogólne sprawdzenie stanu maszyny

obejrzyj dokładnie silnik, sprawdź czy na silniku i wokół niego nie ma wycieków oleju czy paliwa usuń wszelkie nadmierne zanieczyszczenia, szczególnie wokół tłumika i rozrusznika oraz noży roboczych

sprawdź wizualnie czy maszyna nie posiada oznak jakiegось uszkodzenia

sprawdź czy wszystkie osłony są na miejscu, a wszystkie śruby, nakrętki i wkręty są dokładnie dokręcone.

Ogólne sprawdzenie silnika

Przed uruchomieniem konieczne należy sprawdzić poziom oleju w silniku oraz skrzyni przekładniowej.

Jeżeli glebogryzarka jest wyposażona w olejowy filtr powietrza, uzupełnij go czystym olejem silnikowym przed rozpoczęciem pracy.

UWAGA Uruchomienie silnika ze zbyt niskim poziomem oleju bądź brakiem oleju w olejowym filtrze powietrza, doprowadzi do jego uszkodzenia.

Sprawdź czystość i stan filtra powietrza. Filtr powietrza jest jednym z ważniejszych elementów decydujących o trwałości i niezawodności pracy silnika. Zabrudzony filtr ogranicza przepływ powietrza do gaźnika, zmniejszając jego moc, powodując trudności z rozruchem czy większe zużycie paliwa.

Sprawdź poziom paliwa. Rozpoczęcie pracy maszyną z pełnym zbiornikiem paliwa eliminuje niepotrzebne przerwy w pracy.

UWAGA

Zarówno silnik jak i maszyna wyposażone są w odpowiednie osłony. Nie można uruchamiać maszyny przy osłonach zdjętych bądź uszkodzonych.

Dźwignia przepustnicy

Dźwignia przepustnicy służy do kontroli prędkości obrotowej silnika.

Ustawienie w pozycji „zająca” zwiększa prędkość obrotową silnika, ustawienie w pozycji ‘żółt’ zmniejsza prędkość obrotową. Pozycja „o” – można wyłączyć silnik.

W chwili kiedy silnik pracuje bez obciążenia dźwignia regulacji prędkości obrotowej silnika ma być ustawiona w pozycji niskich obrotów. Zmniejsza to zużycie paliwa, pozwala obniżyć poziom hałasu emitowanego przez maszynę oraz przedłużyć żywotność silnika.

Podczas pracy maszyną, kiedy silnik jest obciążony, dźwignia regulacji prędkości obrotowej jest ustawiona w pozycję szybkich obrotów.

Uruchamianie silnika

Uruchamiamy silnik zgodnie z opisem w Instrukcji Obsługi Silnika, która jest oddzielną instrukcją dołączoną do maszyny. Podczas rozruchu maszyna musi stać pewnie i bezpiecznie. Proszę pamiętać o przepisach bezpieczeństwa podanych zarówno w tej instrukcji jak i instrukcji obsługi silnika.

UWAGA Spaliny silnika zawierają trujący tlenek węgla. Wdychanie spalin jest niebezpieczne i może doprowadzić do śmierci. Nie wolno uruchamiać silnika w pomieszczeniach zamkniętych czy niewłaściwie przewietrzanych.

Przed uruchomieniem ustaw glebogryzarkę równo i sprawdź poziom oleju w silniku. Jeżeli zachodzi taka konieczność, uzupełnij do odpowiedniego poziomu. Postępuj w podany niżej sposób.

Przestaw dźwignię zaworu paliwa w pozycję ON.

Przestaw dźwignię ssania w pozycję CLOSED podczas uruchamiania zimnego silnika lub pozycję OPEN przy uruchamianiu silnika ciepłego.

Włącznik silnika przestaw w pozycję ON.

Dźwignię prędkości obrotowej silnika ustaw w połowie obrotów maksymalnych.

Upewnij się że dźwignie sprzęgła napędu są w swobodnej pozycji.

Załącz blokady kół.

Lewą ręką przytrzymaj maszynę, zapewniając jej odpowiednią stabilność. Prawą ręką pociągnij lekko uchwyt rozrusznika do wycucia oporu, następnie energicznym pociągnięciem uruchom maszynę. Powoli doprowadź uchwyt rozrusznika w położenie początkowe. Ustaw w odpowiednim położeniu manetkę sterującą.

UWAGA Podczas uruchamiania glebogryzarki nie wolno trzymać dźwigni załączenia napędu noży dociśniętej do rękojeści.

PRACA MASZYNĄ

UWAGA Noże glebogryzarki są ostre i obracają się z dużą prędkością, kontakt z nimi może doprowadzić do poważnych uszkodzeń ciała. Zachowaj podczas pracy szczególną ostrożność, trzymaj ręce i nogi w bezpiecznej odległości od obracających się części. Zatrzymaj silnik przed wykonywaniem prac związanych z regulacją, czyszczeniem czy konserwacją maszyny.

Uruchom silnik zgodnie z podanymi wyżej wskazówkami i Instrukcją Obsługi. Pozwól silnikowi popracować kilka minut bez obciążenia w celu uzyskania właściwej temperatury.

Dociśnij do rękojeści dźwignię sprzęgła w celu załączenia napędu motyk i kół.

Puść dźwignię sprzęgła, powinna samoczynnie powrócić do swojej pozycji wyłączając napęd noży i kół. Jeżeli po puszczeniu sprzęgła noże nadal się obracają odpowiednio wyreguluj długość linki lub skontaktuj się z serwisem.

Załączenie biegu wstecznego powoduje ruch maszyny w kierunku operatora, należy wówczas zachować bezpieczną odległość od maszyny i szczególną ostrożność.

Używaj biegu wstecznego tylko w przypadku konieczności cofnięcia maszyną od przeszkody.

Przed załączeniem biegu wstecznego upewnij się że przestrzeń za tobą jest wolna od wszelkich przeszkód.

Ustaw prędkość obrotowa silnika na najniższym poziomie.

Upewnij się że dźwignia załączająca ruch do przodu jest w swobodnej pozycji.

UWAGA Nie wolno dociskać do rękojeści obu dźwigni sprzęgła jednocześnie.

Wskazówki dotyczące pracy

Rozpoczynając pracę glebogryzarką, należy oprzeć ostrza noży o grunt i dobrze docisnąć tylną redlicę za pomocą rękojeści do dołu. Dociśnięcie dźwigni sprzęgła do uchwyty powoduje załączenie obrotu noży i pracę maszyny. Uchwyt należy mocno i pewnie trzymać. Załączenie napędu noży może spowodować zmianę położenia rękojeści. Oznaczenia na rękojeściach maszyny informują o kierunku pracy glebogryzarki.

Jeżeli w czasie pracy szarpie maszyną, dociśnij rękojeść do dołu w celu lepszego zagłębienia się regulatora głębokości w glebie.

Podczas pracy glebogryzarka powinna być lekko pochylona do tyłu, takie ułożenie maszyny zapewnia właściwe dociążenie noży roboczych i najlepsze efekty pracy.

Jeżeli podczas pracy, obracają się noże lecz maszyna nie przesuwają się do przodu, rusz lekko kierownicą na lewą i prawą stronę w celu zmiany położenia glebogryzarki.

Przy cofaniu maszyny z pracującymi nożami (obracają się w kierunku wstecznym) należy zachować szczególną ostrożność.

W przypadku potknięcia i przewrócenia się nie trzymaj rękojeści - puść je swobodnie noże maszyny zatrzymają się po puszczeniu sprzęgła.

Załączenie napędu noży następuje przez dociśnięcie dźwigni sprzęgła do uchwyty rękojeści.

Puszczenie dźwigni spowoduje wyłączenie napędu.

Nie wolno włączać napędu noży spalniających, podczas wykonywania nawrotów i przemieszczania glebogryzarki poza terenem uprawy gleby

UWAGA ! Jeżeli w czasie pracy istnieje konieczność wyczyszczenia noży roboczych należy:

Zwolnić dźwignię sprzęgła wyłączając napęd noży

Zatrzymać silnik

Zdjąć fajkę ze świecy zapłonowej

Odczekać do kilkanaście min w celu ochłodzenia silnika

Podczas czyszczenia używać rękawic roboczych

Zatrzymanie silnika.

Silnik zatrzymujemy w następujący sposób:

zmniejszamy przy pomocy manetki sterującej obroty silnika do min

wyłącznik zapłonu silnika ON/OFF przestawiamy w pozycję OFF.



PO PRACY

Należy dokładnie sprawdzić maszynę, zobaczyć czy nie posiada części luźnych lub uszkodzonych

Dokręcić luźne śruby i nakrętki

Oczyścić maszynę z ziemi i kurzu, sprawdzić noże robocze

Postępować zgodnie z Instrukcją obsługi silnika na temat zakończenia pracy (zamknięcie zaworu paliwa, oczyszczenie silnika itd.)

Zdjąć fajkę ze świecy zapłonowej

OBSŁUGA I PRZEGLĄDY

Przed rozpoczęciem czynności związanych z obsługą i przeglądami upewnij się że silnik jest wyłączony a fajka zdjęta ze świecy zapłonowej. Pozwoli to uniknąć wielu potencjalnych zagrożeń.

- zatrucia tlenkiem węgla

Wszelkie czynności mimo wyłączenia silnika wykonujemy w dobrze wentylowanym pomieszczeniu lub na świeżym powietrzu

- oparzenia gorącymi częściami

Części silnika i tłumika nagrzewają się do wysokich temperatur, pozwól im ostygnąć około 30 min. przed obsługą i konserwacją.

- zranienia wirującymi częściami silnika i maszyny

Silnik podczas prac ma być wyłączony a elementy wirujące nieruchome, podczas czynności związanych z obsługą i konserwacją nie uruchamiaj silnika.

- przypadkowego uruchomienia silnika

Zdjęcie fajki ze świecy zapłonowej uniemożliwia przypadkowe uruchomienie silnika.

- Przeczytaj instrukcję przed rozpoczęciem prac, upewnij się iż posiadasz potrzebne narzędzia i wiedzę oraz umiejętności do wykonania potrzebnych czynności.
- Dla zapewnienia właściwej ochrony przeciwpożarowej, zachowaj szczególną ostrożność przy czynnościach związanych z czyszczeniem silnika. Do czyszczenia nie używaj benzyny czy innych łatwopalnych rozpuszczalników. W czasie prac przy silniku nie używaj źródeł ognia, nie pal papierosów a w pobliżu silnika nie przechowuj benzyny czy łatwopalnych materiałów.

Pamiętaj iż najwyższą jakość obsługi maszyny zapewniają autoryzowane punkty serwisowe posiadające odpowiednie doświadczenie i narzędzia.

Uzupełnianie paliwa

UWAGA Benzyna jest łatwopalna i wybuchowa. Podczas uzupełniania paliwa należy zachować szczególną ostrożność.

- wyłączyć silnik, zachować bezpieczny odstęp od wysokiej temperatury, źródeł iskier i płomieni,
- tankować tylko na wolnym powietrzu,
- benzyna i jej opary są trujące, chronić skórę przed kontaktem z benzyną, nie wdychać oparów.

Uzupełniając paliwo:

- wykręć korek ze zbiornika
- dolej paliwo do dolnej granicy poziomu w szyjce zbiornika paliwa. Nie przepelniaj zbiornika. W przypadku rozlania paliwa, wytrzyj rozlane paliwo a maszynę wynieś w bezpieczne miejsce.

W glebogryzarcie zastosowano silniki czterosuwowe zasilane czystą benzyną bezołowiową. Nie wolno stosować do zasilania silnika mieszanek paliwa z olejem.

Harmonogram czynności serwisowo obsługowych.

HARMONOGRAM PRZEGLĄDÓW		Przed każdym uruchomieniem	Po pierwszym miesiącu lub po pierwszych 10 h.	Po 3 miesiącach lub co 50 h	Po 6 miesiącach lub co 100 h	Co rok lub 300 h.
Napięcie paska napędu	Sprawdź	√				
Olej silnikowy	Sprawdź	√				
	Wymień		√	√ (1)		
Filtr powietrza	Sprawdź	√				
	Wymień			√		
Linki załączania napędu	Sprawdź - regulacja		√		√	
Napięcie paska	Sprawdź - regulacja		√(2)		√(2)	
Świeca zapłonowa	Sprawdź - regulacja				√	
	Wymień					√
Odstojnik paliwa	Oczyść				√(3)	
Obroty biegu jałowego	Sprawdź – regulacja					√(4)
Luz zaworowy	Sprawdź – regulacja					√(4)
Olej w skrzyni przekładniowej	Sprawdź	√				√
	Wymień			√		√
Ciśnienie powietrza w oponach	Sprawdź	√				√
Noże glebogryzarki	Sprawdź - oczyść	√				
Wszystkie elementy mocujące	Sprawdź – regulacja	√				

- Obsługę filtra przeprowadzać częściej jeśli maszyna pracuje w dużym zapyleniu powietrza
- Wymień pasek na nowy jeśli jest pęknięty lub wykazuje duże ślady zużycia
- Jeśli jest na wyposażeniu silnika
- Czynność wykonywana w autoryzowanym serwisie

Szczegółowy harmonogram przeglądów oraz opis wykonania poszczególnych czynności dotyczących silnika zawiera Instrukcja Obsługi Silnika. Poniżej opisane czynności serwisowe silnika, zawierają tylko najważniejsze informacje.

Smarowanie

Smarowanie linek sterujących - co 10 godzin pracy lub przed dłuższym okresem przechowywania.
Smarowanie osi kół – co 10 godzin pracy lub przed dłuższym okresem przechowywania
Do smarowania użyj oleju 10W.

Regulacja linki załączenia napędu.

Prawidłowe napięcie linek załączania napędu ma decydujące znaczenie dla prawidłowej pracy i właściwej wydajności maszyny.

Jeśli po dociśnięciu dźwigni sprzęgła do uchwytu nie następuje ruch maszyny lub maszyna zatrzymuje się pod większym oporem, należy wyregulować linki sprzęgła. Napięcie linek należy po raz pierwszy sprawdzić i wyregulować po pierwszej godzinie pracy, następnie co 2 godziny.

Aby zwiększyć napięcie linki należy:

- poluzować górną nakrętkę kontrolującą
- obrócić śrubę regulującą o 1/8 obrotu tak by „wydłużyć” linkę
- dokręcić dolną nakrętkę a następnie sprawdzić napięcie linki.

Jeżeli śruby regulacyjne nie posiadają już możliwości właściwej regulacji, należy wymienić linkę na nową.



Sprawdzanie poziomu oleju silnika

- wykręć korek / wskaźnik poziomu oleju i po wyjęciu wytrzyj,
- włóż korek / wskaźnik poziomu oleju do szyjki wlewowej – nie wkręcaj korka/wskaźnika, po wyjęciu sprawdź na miarce poziom oleju,
- jeżeli poziom jest blisko lub poniżej dolnego znacznika na wskaźniku – uzupełnij poziom oleju w silniku odpowiednim olejem do górnego znacznika na wskaźniku. Nie przepelniaj silnika.
- wkręć korek.

Używaj dobrej jakości oleju do silników 4-suwowych – zgodnie z zaleceniami producenta silnika.

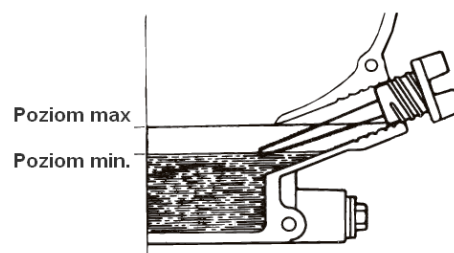
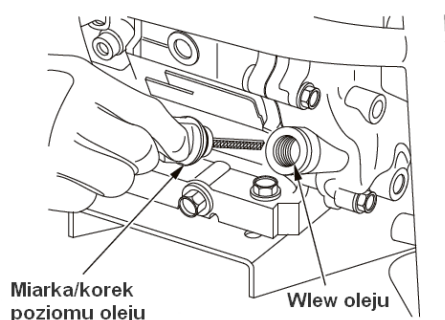

Wymiana oleju w silniku

Olej należy zlewać z silnika gdy jest on ciepły.

- zawór paliwa przestaw w pozycję OFF, by zmniejszyć możliwość zalania silnika paliwem,
- przygotuj i ustaw obok śruby spustowej odpowiednie naczynie zlewcze na olej,
- odkręć śrubę spustową i spuść olej do naczynia, lekko przechylając silnik w kierunku korka,
- zakręć śrubę spustową i napełnij do górnego poziomu na wskaźniku, silnik nowym, zalecanym przez producenta olejem.

Ilość oleju silnikowego: 0,6 l.

UWAGA

Uruchomienie silnika przy niskim poziomie oleju może spowodować uszkodzenie silnika.

Olej silnikowy jest szkodliwy dla zdrowia, należy ograniczyć jego kontakt ze skórą.

wkręć korek / wskaźnik poziomu oleju.

Zużyty olej należy przekazać w szczelnym pojemniku do lokalnego punktu recyklingu. Nie należy wyrzucać go razem z innymi odpadami, wylewać na ziemię czy do kanalizacji.

Obsługa filtra powietrza

Zanieczyszczony filtr utrudnia przepływ powietrza do gaźnika, zmniejsza moc silnika i prowadzi do jego szybszego zużycia.

Ponieważ głębogryzarka jest maszyną która pracuje w dużym zapyleniu powietrza, obsługę filtra powietrza należy przeprowadzać znacznie częściej niż w harmonogramach obsługi silnika. Filtr powietrza powinien być sprawdzany przed każdym rozpoczęciem pracy i wstępnie oczyszczony z zabrudzeń. Wymianę filtra na nowy wykonujemy, w zależności od jego zabrudzenia co 25 lub 50 godzin pracy.

Uwaga. Użytkowanie silnika bez filtra powietrza lub z filtrem uszkodzonym czy mocno zabrudzonym, może doprowadzić do zatarcia silnika.

W zależności od typu zastosowanego silnika maszyna może być wyposażona w jeden z poniższych filtrów. Dokładne zasady obsługi zostały opisane w instrukcji silnika, poniżej podano podstawowe zasady:

Prostokątny, papierowy filtr powietrza

- oczyścić pokrywę filtra z zanieczyszczeń
- złuzuj śrubę i zsuń pokrywę. Zdejmij filtr wstępny (jeżeli jest na wyposażeniu)
- oczyść filtr wstępny i wymień na nowy filtr kartonowy,
- załóż filtr wstępny i zamontuj pokrywę przykręcając następnie śrubę

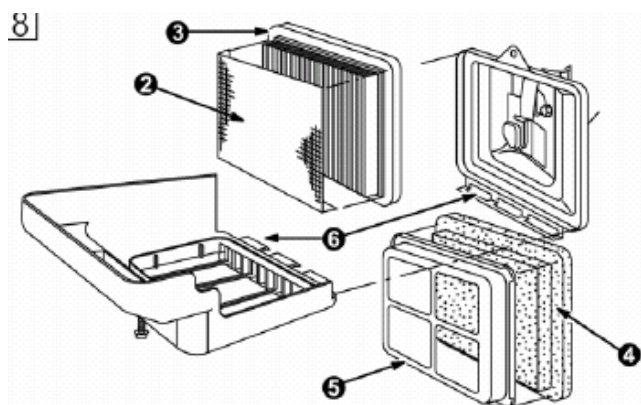

Owalny, papierowy filtr powietrza

zdejmij pokrętło i pokrywę, zdejmij filtr ze stojaka

po wyczyszczeniu filtra wstępnego nałóż go na kartonowy (filtr kartonowy wymieniamy na nowy co 25 godz. pracy lub częściej w zależności od zabrudzenia)

nałóż pokrywę na korpus – przykręć śrubę

Obsługa filtra wstępnego (jeżeli silnik jest w niego wyposażony)

Aby oczyścić filtr wstępny, wymyj go wodą z detergentem. Wyciśnij go do sucha w czystą szmatkę. Nasącz olejem silnikowym. Usuń nadmiar oleju wyciskając w czystą, pochłaniającą szmatkę. Suchy filtr powietrza (bez nasączenia olejem) nie pochłania odpowiedniej ilości zanieczyszczeń.

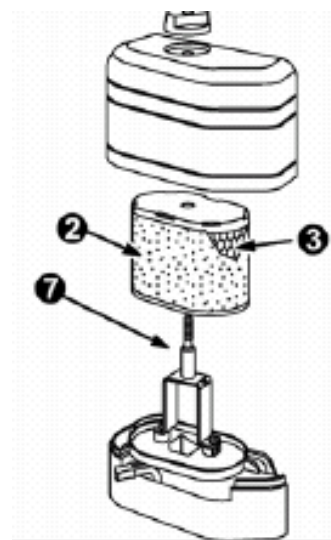

Filtr olejowy

odkręć nakrętkę motylkową z pokrywki filtra i zdejmij obudowę filtra.

wymij filtr powietrza z obudowy, umyj obudowę i filtr ciepłą wodą z detergentem, wypłucz i pozostaw do wyschnięcia.

zanurz wkład filtra w oleju, po wyjęciu poczekaj aż obcieknie jego nadmiar.

do miski olejowej filtra powietrza wlej około 60 cm³ czystego oleju silnikowego.

zamontuj filtr powietrza i dokręć całość nakrętką motylkową.

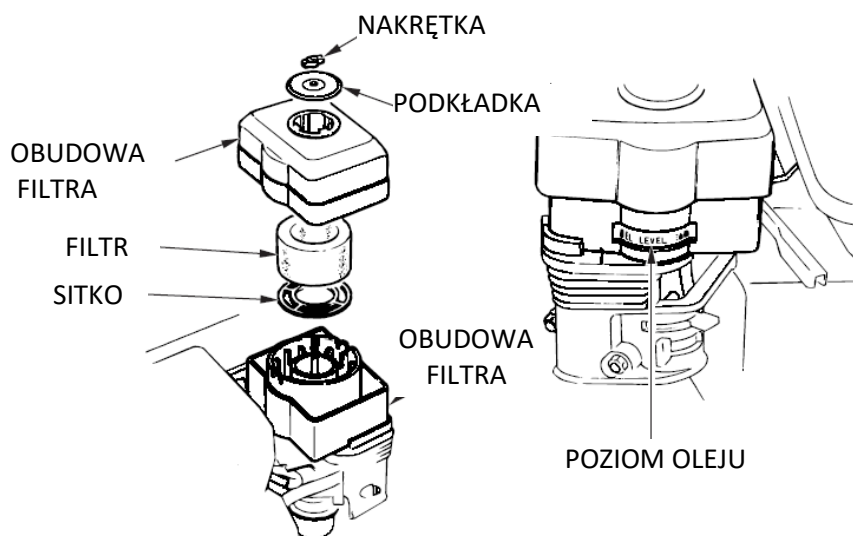

Świeca zapłonowa

- odłącz fajkę świecy zapłonowej i usuń wszelkie zabrudzenia z całego obszaru świecy,
- przy pomocy klucza odkręć świecę zapłonową
- wymień świecę na nową jeśli jest uszkodzona, posiada zużyte elektrody, popękane izolatory,
- sprawdź odległość między elektrodami, prawidłowa powinna wynosić 0,7-0,8 mm. W razie potrzeby odpowiednio dognij boczną elektrodę,
- wkręć ręcznie świecę zapłonową do oporu. Jeśli świeca była wcześniej używana dokręć kluczem o 1/8 – 1/4 obrotu, jeżeli wkręcasz nową świecę dokręć o 1/2 obrotu.



Uwaga. Zbyt luźne wkręcenie świecy może doprowadzić do jej wyrwania i uszkodzenia silnika. Zbyt mocne wkręcanie świecy może doprowadzić do uszkodzenia gwintu w głowicy.

Przekładnia napędu

Przekładnię napędową napełniamy olejem przed pierwszym uruchomieniem. Do smarowania przekładni używamy oleju przekładniowego klasy 80W90. Pojemność olejowa skrzyni przekładniowej 500-600 ml.

Korek spustowy znajduje się z boku w dolnej części skrzyni przekładniowej. Olej wymieniamy zgodnie z harmonogramem przeglądów. (Uwaga. Zaznaczony na zdjęciu wlew oleju nie jest wskaźnikiem poziomym)

Wlew oleju przekładni



Paski napędu

Zgodnie z harmonogramem obsługi, czyli co 100 godzin pracy lub co 6 miesięcy należy sprawdzić stan pasków napędowych. W przypadku zbyt dużego zużycia lub ich uszkodzenia należy je wymienić na nowe.

Odkręć osłonę plastikową przekładni i wyjmij korek wlewu oleju. Śruby mocujące osłonę pokazano na rysunku obok.



Odkręć śruby mocujące silnik do obudowy oraz wypnij linki sprzęgła.

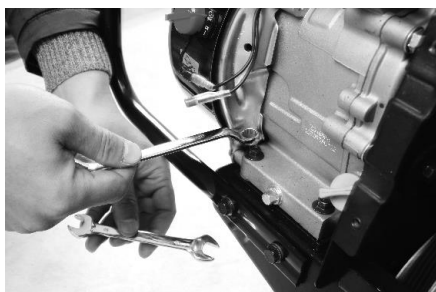

Zwolnij sprężyny linek sprzęgła i odsuń silnik. Zdejmij pasek napędu w kierunku do przodu i tyłu.

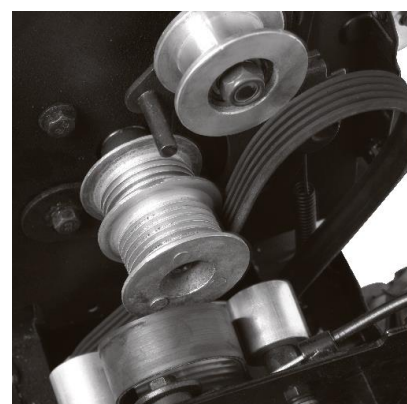

Odkręć i zdejmij osłonę paska od dołu maszyny.

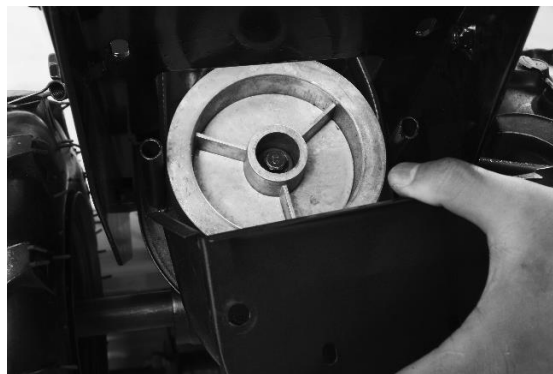

Odegnij osłonę i wyjmij pasek napędu. Zużyte paski zamień nowymi oryginalnymi.



Założ ponownie silnik i na koła pasowe natóż paski napędu. Ustaw silnik w taki sposób by odległość między kołem biegu wstecznego a obudową wynosiła 28,5 mm.

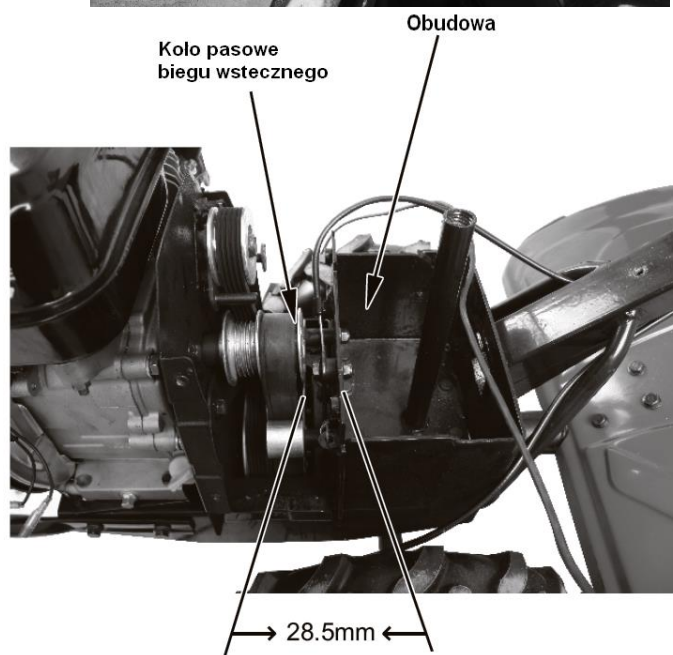

Ciśnienie w oponach

Zalecane ciśnienie w oponach to 17 PSI (120 kPa). Jeżeli w kołach nie jest równe ciśnienie, głębogryzarka ściąga w jedną stronę podczas pracy. Sprawdź również mocowanie zawlecзки zabezpieczającej. Rozmiar opony 3,50-6”.

Noże robocze

Przed rozpoczęciem pracy sprawdź stan noży roboczych. Noże uszkodzone, rozwarstwione lub wygięte wymień na nowe. W celu wymiany noży wyjmujemy zawleczkę zabezpieczającą i sworzeń blokujący. Zdejmujemy sekcję roboczą z osi przekładni i po odkręceniu śrub zastępujemy uszkodzone lub zużyte elementy nowymi. Podczas montażu noży pamiętaj że są zastrzone w odpowiednim kierunku. Śruby trzymające noże, montuj w sposób zgodny z montażem fabrycznym.

Uwaga. Wszystkie czynności związane z obsługą i konserwacją maszyny należy wykonywać przy zatrzymanym i wystudzonym silniku oraz zdjętej fajce ze świecy zapłonowej.

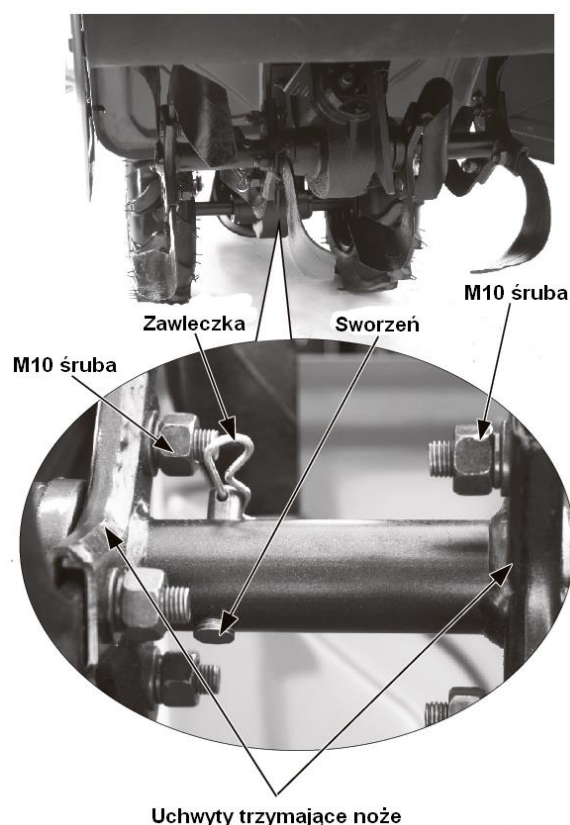

PRZECHOWYWANIE

Prawidłowe przechowywanie maszyny jest niezbędne do zapewnienia jej odpowiedniej trwałości i niezawodności. Taka maszyna jest odpowiednio przygotowana do uruchomienia w odpowiednim czasie, najważniejszych jej części nie pokrywa rdza.

- Przed czyszczeniem maszyny pozwól silnikowi ostygnąć co najmniej 0,5 godziny.
- Do czyszczenia silnika nie używaj wody, benzyny czy innych rozpuszczalników. Mycie silnika wodą może spowodować przedostanie się wody do filtra, gaźnika czy cylindra a następnie zniszczenie tych elementów. Zalanie gorącego silnika zimną wodą może powodować pęknięcia i uszkodzenia w wyniku zbyt dużych różnic temperatur. Silnik oczyść suchą szmatką lub szczotką.
- Elementy zewnętrzne silnika przesmaruj lekką warstwą oleju.
- Silnik do okresu przechowywania przygotuj zgodnie z instrukcją obsługi silnika dołączoną do maszyny.
- Oczyść dokładnie całą maszynę.
- Przesmaruj wszystkie części narażone na rdzę olejem.
- Sprawdź stan maszyny, usuń wszelkie uszkodzenia.
- Przechowuj glebogryzarkę w zadaszonym pomieszczeniu wolnym od nadmiaru wilgoci i kurzu.
- Jeśli przechowujesz maszynę z paliwem w zbiorniku, zachowaj szczególne warunki bezpieczeństwa by zmniejszyć zagrożenie zapalenia się oparów benzyny. Przechowuj w dobrze wentylowanym pomieszczeniu, z dala od urządzeń wytwarzających iskry, płomień itd.: piece, podgrzewacze wody, suszarki, silniki elektryczne. Zawór paliwa pozostaw w położeniu OFF by zmniejszyć możliwość przecieków benzyny.
- Jeżeli maszyna ma być przechowywana powyżej 30 dni należy zbiornik opróżnić z paliwa. W wyniku starzenia benzyny, może nastąpić uszkodzenie gaźnika lub innych części układu

paliwowego. Pamiętaj iż przechowywanie paliwa w zbiorniku częściowo wypełnionym powietrzem lub przy wysokich temperaturach przyspiesza jego proces starzenia. Używanie starego paliwa powoduje problemy z uruchomieniem i prawidłową pracą silnika. W celu przedłużenia przydatności paliwa można dodać, zalecany przez producenta silnika stabilizator do paliwa. Stabilizator dodajemy do „świeżego” paliwa, mieszamy z nim i uruchamiamy maszynę na około 10 min by paliwo ze stabilizatorem dotarło do gaźnika.

Opróżnianie paliwa ze zbiornika i gaźnika.

W celu opróżnienia gaźnika z paliwa należy podstawić pod gaźnik naczynie zlewcze i odkręcić śrubę spustową gaźnika. Zawór paliwa przestawić w położenie ON. Podczas zlewania paliwa należy pamiętać że paliwo jest łatwopalne i zachować środki bezpieczeństwa z tym związane.

Śruba spustowa



TRANSPORT

Nie transportuj glebogryzarki z gorącym silnikiem, pozwól mu ostygnąć około 15 min, jeżeli wcześniej został uruchamiany.

W czasie przenoszenia maszyny nie przechylaj jej. Staraj się zawsze transportować glebogryzarkę wypoziomowaną w normalnej pozycji. Przed transportem zamknij zawsze zawór paliwa przestawiając go w pozycję OFF.

OZNAKOWANIE ORAZ OKREŚLENIE MASZINY

Maszyny zostały oznakowane tabliczką znamionową zawierającą następujące dane:

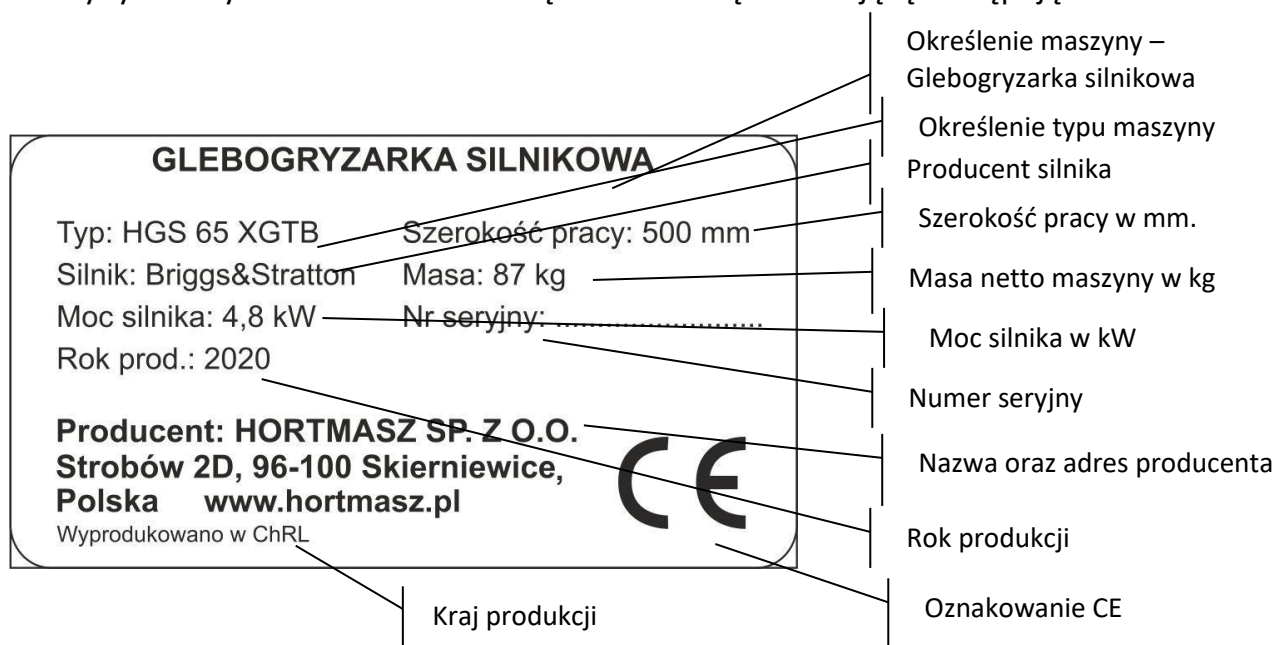

DANE TECHNICZNE

Typ glebogryzarki	HGS 65 XGTL1	HGS 65 XGTB
Producent	Hortmasz Sp. z o.o. 96-100 Skierniewice, Strobów 2D, Polska	
Szerokość robocza	500 mm	
Grubość noży glebogryzarki	3,5 mm	
Masa /kg/	86	87
Silnik	Loncin G210F.	BRIGGS&STRATTON 130G
Rodzaj	Czterosuwowy, 1 cylindrowy, chłodzony powietrzem	
Moc	4,0 KW	4,8 KW
Pojemność silnika	212 cc	208 cc
Obr. Silnika/min	3600	
Prędkość obrotowa noży	180 obr/min	
Paliwo	Benzyna bezołowiowa LO95	
Olej silnikowy	SAE10W-30	

Wartość emisji hałasu i drgań zgodnie z dyr. 2000/14/EC

Typ glebogryzarki	HGS 65 XGTL1	HGS 65 XGTB
Zmierzony poziom mocy akustycznej skorygowany charakterystyką A, wyrażony w dB/1pW zgodnie z EN 1553 LwA	95,1 dB(A) K=3 dB(A)	95,2 dB(A) K=3 dB(A)
Poziom ciśnienia akustycznego na stanowisku pracy skorygowanego charakterystyką A wyrażony w dB/20μPa LpA (SPL) (zgodnie z EN1553)	85,3 dB(A) K=3 dB(A)	85,0 dB(A) K=3 dB(A)
Całkowita wartość drgań na kończyny górne operatora zgodnie z EN ISO 709	Max 6,2 m/s ² k=1,5 m/s ²	

GWARANCJA

Gwarantem na terenie Polski jest firma Hortmasz Sp. z o.o.. Warunki gwarancji oraz karta gwarancyjna jest odrębnym dokumentem dołączanym do maszyny.

TYPOWE USZKODZENIA I SPOSOBY ICH USUWANIA

Zakłócenia	Przyczyny	Sposoby usunięcia
Nie można uruchomić silnika	Wyłącznik silnika w pozycji OFF	Ustaw włącznik w pozycję ON
	Zamknięty zawór paliwa	Otwórz zawór pozycja ON
	Dźwignia ssania w niewłaściwej pozycji	Przestaw dźwignie ssania w odpowiednią pozycję
	Manetka reg obrotów silnika w niewłaściwej pozycji	Przestaw manetkę obrotów silnika we właściwe miejsce
	Zbyt niski poziom oleju	Uzupełnij olej w silniku do odpowiedniego poziomu.
	Stare, zwiędnięte paliwo	Zatankuj zbiornik świeżym, dobrej jakości paliwem
	Zabrudzony filtr powietrza	Wymień lub oczyść filtr powietrza zgodnie z instrukcją obsługi silnika
	Zdjęta ze świecy zapłonowej kopałka	Założ kopałkę na świecę zapłonową
	Niewłaściwa lub uszkodzona świeca zapłonowa	Wymień świecę na nową, zgodną z instrukcją
	„Zalany” silnik	Ustaw wysoką prędkość obrotową silnika i wielokrotnie pociągnij za linkę rozrusznika do momentu uruchomienia silnika
Wadliwy moduł zapłonowy	Wymiana w serwisie	

Silnik uruchamia się z trudem, nie ma mocy	Woda lub inne zanieczyszczenia w paliwie	Wymień paliwo na dobrej jakości,
	Niedrożny odpowietrznik korka zbiornika paliwa	Przeczyść odpowietrznik korka, lub wymień go na nowy
	Brudny filtr powietrza	Wymień lub oczyść filtr powietrza
Silnik pracuje nieregularnie	Niewłaściwa lub uszkodzona świeca zapłonowa	Wymień świecę zapłonową na nową zgodnie z instrukcją obsługi silnika
	Niewłaściwa odległość między elektrodami świecy	Ustaw odległość między elektrodami świecy na 0,7-0,8 mm
	Zabrudzony filtr powietrza	Wymień lub oczyść filtr powietrza zgodnie z instrukcją obsługi silnika
Silnik nie ma mocy	Zabrudzony filtr powietrza	Wymień lub oczyść filtr powietrza zgodnie z instrukcją obsługi silnika
	Źle wyregulowany lub zabrudzony gaźnik	Odpowiednio wyreguluj lub przeczyść gaźnik
Silnik nieregularnie pracuje na wyższych obrotach	Niewłaściwa odległość między elektrodami świecy	Ustaw odpowiednia przerwę między elektrodami (0,7 – 0,8 mm)
Silnik przegrzewa się	Ograniczony przepływ powietrza chłodzącego	Oczyść cylinder silnika
	Niewłaściwa kopułka świecy zapłonowej	Zamontuj właściwą kopułkę świecy

ŚRODOWISKO

Maszyna po zużyciu powinna zostać zagospodarowana zgodnie z obowiązującymi normami ochrony środowiska.

INFORMACJE DODATKOWE

Zamówienia części zamiennych

Hortmasz Sp. z o.o., zapewnia stały dostęp do części zamiennych.

Części zamienne można zamawiać u Dealera, przez stronę internetową www.hortmasz.pl, drogą mailową e-mail: serwis@hortmasz.com.pl lub telefonicznie dzwoniąc pod numer 46/833 43 56, 833 25 54 wew 110 lub 111.

DEKLARACJA ZGODNOŚCI**DEKLARACJA ZGODNOŚCI WE**

Deklaracja ta odnosi się wyłącznie do maszyny w stanie, w jakim została wprowadzona do obrotu i nie obejmuje części składowych dodanych przez użytkownika końcowego lub przeprowadzonych przez niego późniejszych działań.

Producent:

Hortmasz Sp. z o.o. 96-100 Skierniewice, Strobów 2D, Polska

Zaświadcza że:

Glebogryzarka silnikowa typ: HGS 65 XGTL1, HGS 65 XGTB

Numer seryjny: 000001 - 999999

Opis – Glebogryzarka silnikowa prowadzona przez pieszego z nożami obracającymi się w osi poziomej, prostopadłej do kierunku ruchu maszyny. Typ urządzenia napędzającego - silnik spalinyowy, jednocylindrowy, chłodzony powietrzem. Funkcja - Przygotowanie gleby

Model glebogryzarki	HGS 65 XGTL1	HGS 65 XGTB
Model silnika	Loncin	Briggs&Stratton
Pojemność / moc silnika	212 cm ³ / 4,0 kW	208 cm ³ / 4,8 kW

Wymieniony powyżej przedmiot niniejszej deklaracji jest zgodny z odnośnymi wymaganiami unijnego prawodawstwa harmonizacyjnego: : dyr. 2006/42/WE (Maszynową), dyr. 2014/30/UE (Kom. Elektromagnetycznej), rozporządzeniami 2016/1628/EU, 2017/656/EU

oraz normach zharmonizowanych: EN 709:1997 + A4:2009, EN ISO 14982:2009

Niniejsza deklaracja wydana zostaje na wyłączną odpowiedzialność producenta

Producent i właściciel dokumentacji technicznej

Hortmasz Sp. z o.o. 96-100 Skierniewice, Strobów 2D, Polska

Nazwisko oraz adres osoby upoważnionej do przygotowania dokumentacji technicznej,
zamieszkującej we Wspólnocie:

Andrzej Swaczyna, Hortmasz Sp. z o.o. 96-100 Skierniewice, Strobów 2D

Miejscowość i data: Strobów 22.11.2021

Nazwisko oraz podpis osoby upoważnionej:

Arkadiusz Jaros – Dyrektor Handlowy

Arkadiusz Jaros





HORTMASZ

www.hortmasz.pl